

USO & MANUTENZIONE

Scooter Sfida SR2 ADV



VOGE ITALIA S.r.l. società a socio unico declina qualsiasi responsabilità per eventuali errori in cui può essere incorsa nella compilazione del presente manuale e si riserva il diritto di effettuare qualsiasi modifica richiesta dallo sviluppo evolutivo del prodotto stesso.

VOGE si riserva il diritto di apportare variazioni tecniche, estetiche o di altra natura senza alcun preavviso.

VOGE ITALIA S.r.l.
Divisione Motori

FEBBRAIO 2026

VOGE ITALIA PUBLISHING AREA

Prodotto fabbricato in Paese extra-UE
CHONGQING LONCIN MOTOR CO., LTD.
Baihe Industrial Park, Economic & Technology
Development Zone, Chongqing, China

Scooter Sfida SR2 ADV



PRESENTAZIONE

Desideriamo ringraziarla per aver preferito un veicolo **VOGE**.

Per mantenere il veicolo sempre in perfetta efficienza le consigliamo di leggere e seguire attentamente le istruzioni contenute in questo manuale. Troverà dettagliate informazioni sulle modalità d'uso e sulla manutenzione del suo Scooter Sfida SR2 ADV. Affinché non decadano le condizioni di garanzia, la invitiamo a rivolgersi esclusivamente alle Officine Autorizzate VOGÉ e ad esigere sempre ricambi originali **VOGE**. Per tutte le informazioni in merito alla garanzia del suo Scooter Sfida SR2 ADV la invitiamo a leggere con cura il libretto di garanzia.

Ricordiamo che la versione aggiornata di questo libretto di Uso e Manutenzione è sempre disponibile sul sito: www.vogeytaly.it



Richiedi sempre **Ricambi Originali VOGÉ**.
Solo con i Ricambi Originali VOGÉ
puoi ricevere un'assistenza tecnica di qualità
che si contraddistingue per affidabilità,
prestazioni e sicurezza costanti nel tempo.

INDICE

INFORMAZIONI	5		
1.1 IDENTIFICAZIONE DEL VEICOLO	6		
Numero di telaio	6		
Numero di motore	7		
1.2 PARTICOLARI	8		
1.3 SISTEMA KEYLESS	10		
1.4 ETICHETTE	14		
1.5 GRUPPO STRUMENTAZIONE	15		
1.6 COMANDI	26		
Luci sempre accese	26		
Pulsante di avviamento	26		
Segnalazione di emergenza (hazard)	27		
Pulsante TCS	28		
Interruttore arresto motore	28		
Deviatore luce e flasher	29		
Comando indicatori di direzione (freccie)	29		
Avvisatore acustico (clacson)	30		
Comando regolazione parabrezza	30		
1.7 DOTAZIONI	31		
Presa usb	31		
Registratore di guida (telecamera) anteriore	32		
Vani portaoggetti	33		
Apertura sella	34		
Poggiapiedi passeggero	35		
Poggiapiedi pilota	35		
Cavalletto centrale	36		
		Cavalletto laterale	37
		Specchi retrovisori	38
		Accessori e modifiche	39
		USO	41
		2.1 SICUREZZA DI GUIDA	42
		Equipaggiamento	42
		Metodo di guida	43
		Carico	44
		Trasporto passeggero	45
		2.2 AVVIAMENTO	46
		Avviamento elettrico	46
		2.3 GUIDA	48
		2.4 COME FERMARSI	51
		2.5 SISTEMA ANTIBLOCCAGGIO ABS	53
		2.6 SISTEMA CONTROLLO TRAZIONE TCS	55
		2.7 RODAGGIO	57
		MANUTENZIONE	59
		3.1 CONTROLLI PRE GUIDA	60
		Controllo olio motore	60
		Rabbocco olio motore	61
		Rifornimento di carburante	63
		Controllo acceleratore	65
		Controllo sterzo	65
		Controllo ammortizzatori	66
		Controllo freni	66



Controllo usura pastiglie freno	67
Controllo liquido refrigerante	68
Controllo luce di arresto	69
Controllo indicatori di direzione	69
Controllo specchi retrovisori	69
Controllo pneumatici	70
Controllo fanali	71
Controllo contachilometri	72
Controllo avvisatore acustico	72
Controllo generale	72
3.2 MANUTENZIONE PERIODICA	73
Lubrificazione generale	74
Pulizia	74
Ispezione filtro aria	75
Sostituzione olio motore	76
Sostituzione olio trasmissione	78
Regolazione acceleratore	80
Ispezione candele	81
Ispezione batteria	82
Sostituzione fusibili	84
Connettore diagnosi sistema alimentazione	85
3.3 IN CASO DI GUASTO	86
INDICE ANALITICO	91

INFORMAZIONI



Sfida SR2 ADV

INFORMAZIONI >



NUMERO DI MOTORE

Il numero di motore è punzonato sul carter motore sinistro del veicolo.

Ripartire qui di seguito il numero di motore del proprio veicolo.

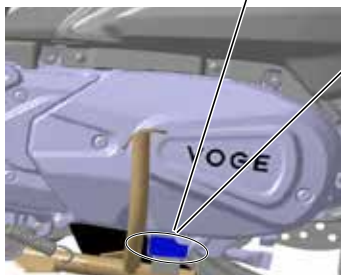

--	--	--	--	--	--	--	--	--	--	--	--	--	--	--	--	--	--

INFORMAZIONI

1.2 PARTICOLARI

Parabrezza regolabile elettricamente

Blocchetto comandi sinistro

Leva freno posteriore

Faro anteriore

Vano porta oggetti sinistro

Freno a disco anteriore

Pedana pilota

Tappo serbatoio carburante

Maniglione passeggero

Luce targa

Cavalletto centrale

Cavalletto laterale



Pulsante di accensione

Blocchetto multifunzione

Vano batteria

Vano sotto sella

Faro posteriore

Antenna di ricezione

Poggiapiedi passeggero

Marmitta

Freno a disco
posteriore

Blocchetto comandi destro

Leva freno anteriore

Telecamera anteriore





Chiave meccanica integrata

Telecomando Keyless



Antenna di ricezione

1.3 SISTEMA KEYLESS

Il veicolo viene dotato di due telecomandi keyless con chiave meccanica integrata, di cui uno di scorta.

ATTENZIONE!

- Senza il telecomando non è possibile attivare il blocchetto multifunzione del veicolo. Prestare quindi molta attenzione a non perdere il telecomando e a conservarlo con cura.
- Nel caso di smarrimento del telecomando è necessario sostituire l'intero blocchetto multifunzione presso un Rivenditore ufficiale **VOGE**.

Il telecomando keyless permette di svolgere le seguenti funzioni:

- Accensione veicolo
- Antifurto
- Ricerca veicolo

Premendo i tasti del telecomando si accende una spia rossa, che indica il corretto funzionamento della batteria. In caso di mancata accensione della spia è necessario sostituire la batteria (CR2450).



Telecomando Keyless

- Tasto "REMOTE KEY"
- Tasto "KEY"
- Tasto "FIND MY VEHICLE"

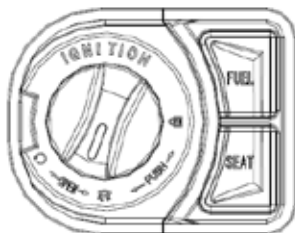

Blocchetto multifunzione

ATTENZIONE!

Durante la guida, la distanza tra il telecomando keyless e l'antenna, situata sul lato destro del veicolo in prossimità del vano sotto sella, non deve essere superiore a 1,2 m.

Il telecomando keyless è dotato di tre tasti:

- Tasto "**REMOTE KEY**"

Premendo una volta il tasto "**REMOTE KEY**" gli indicatori di direzione sinistro e destro lampeggeranno contemporaneamente una volta e il veicolo emetterà un segnale acustico che indicherà l'entrata in funzione dell'antifurto manuale; premendo il tasto una seconda volta le luci degli indicatori di direzione sinistro e destro lampeggeranno due volte e il veicolo emetterà due segnali acustici che indicheranno lo spegnimento dell'antifurto manuale.

- Tasto "**KEY**"

Premendo il tasto "**KEY**" viene disattivata la funzione keyless "**REMOTE KEY**", pertanto non sarà possibile ruotare il blocchetto accensione e agire sul blocchetto multifunzione.

- Tasto "**FIND MY VEHICLE**"

Premendo il tasto "**FIND MY VEHICLE**" viene avviata la funzione di ricerca del proprio veicolo fino a un massimo di

INFORMAZIONI

Blocchetto multifunzione

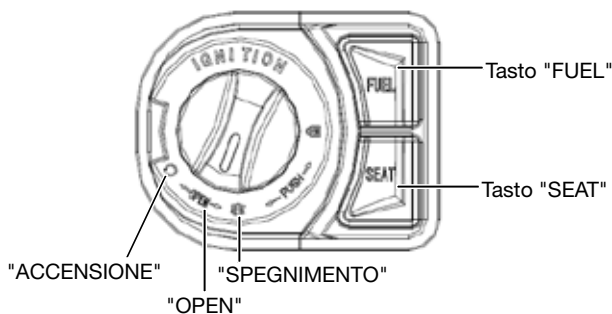

Pulsante di avviamento

30 m di distanza; gli indicatori di direzione dextro e sinistro lampeggeranno tre volte e il veicolo emetterà tre brevi segnali acustici.

Blocchetto multifunzione

Il blocchetto multifunzione si trova sul lato destro dello scudo anteriore ed è costituito da un interruttore accensione e da un bloccasterzo integrato; il blocchetto multifunzione permette inoltre di agire sull'apertura sella e apertura tappo carburante. La sella può anche essere aperta manualmente mediante la chiave meccanica integrata nel telecomando agendo direttamente sulla serratura della sella che si trova nella parte inferiore del sedile.

Accensione

Con il telecomando nel raggio di azione, premere l'interruttore di accensione: la cornice luminosa esterna dell'interruttore di accensione si accenderà; ruotare quindi l'interruttore di accensione in senso orario per 2 scatti in posizione di accensione "☉" e il quadro strumenti si accenderà automaticamente.

Sollevarre il cavalletto laterale, tenendo saldamente la leva del freno (solo quella anteriore o entrambe le leve anteriore e posteriore insieme), premere il pulsante di avviamento sul gruppo interruttori destro e il motore si avvierà.

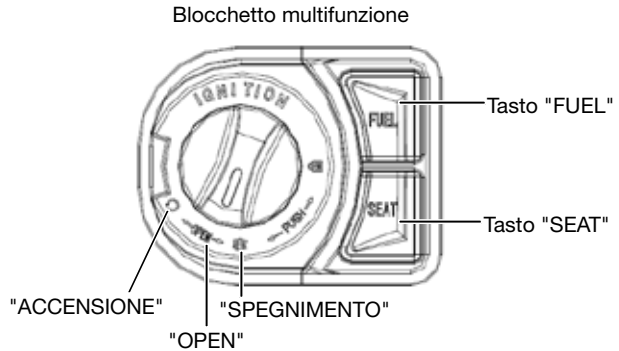

Antenna di ricezione

Apertura sella e tappo carburante

Ruotando, invece, l'interruttore di accensione in senso orario per 1 solo scatto in posizione **"OPEN"**, è possibile aprire la sella e il tappo serbatoio carburante, premendo i rispettivi pulsanti **"SEAT"** e **"FUEL"**.

Spegnimento

A veicolo acceso ruotare l'interruttore di accensione in senso antiorario per 2 scatti in posizione di spegnimento "⊗" e il veicolo si spegnerà automaticamente emettendo due segnali acustici.

ATTENZIONE!

Qualora il telecomando keyless venga allontanato dal raggio d'azione dall'antenna (1,2 m), la cornice luminosa esterna dell'interruttore di accensione si spegnerà emettendo un breve segnale acustico e il veicolo entrerà automaticamente in condizione di antifurto.

1.4 ETICHETTE

Sul veicolo sono presenti alcune etichette da leggere con molta attenzione in quanto contengono importanti informazioni per la sicurezza e le prestazioni del veicolo stesso.

ATTENZIONE!

- Il mancato rispetto di tali avvertimenti vi esporrà a pericolosi rischi e potrà compromettere la vostra incolumità e quella degli altri.
- Non rimuovere nessuna etichetta.

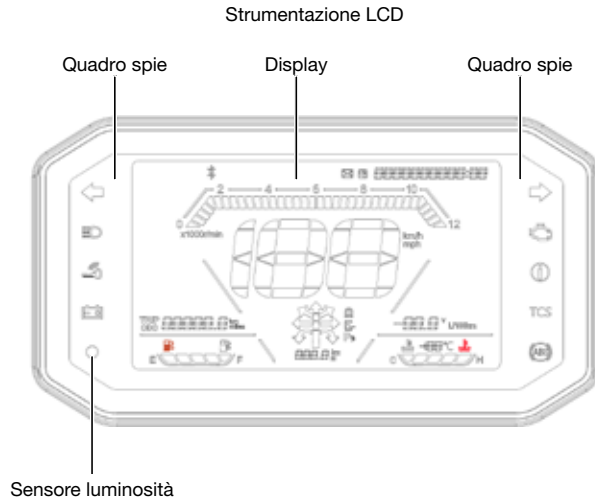

1.5 GRUPPO STRUMENTAZIONE

Il gruppo strumentazione di Sfida SR2 ADV costituito da un display digitale LCD multifunzione, da due quadri spie e da un sensore di luminosità.

Con il blocchetto multifunzione su **"ON"** il display LCD si accende facendo un check di tutte le funzioni con il settaggio luminosità impostato nell'ultima accensione.

La luminosità del display si regola automaticamente tra due modalità (chiara e scura) in base alla luce dell'ambiente esterno.

ATTENZIONE!

- Per motivi di sicurezza effettuare il passaggio da una funzione all'altra del display o il cambio di unità di misura solo quando il veicolo è fermo. Togliere le mani dal manubrio è contro il Codice della Strada e riduce la capacità di controllo del veicolo.
- Per evitare di danneggiare la strumentazione non lavarla con acqua ad alta pressione. Evitare inoltre di pulire la strumentazione con benzina o etanolo che potrebbero causare crepe o sbiadimento del colore.

INFORMAZIONI

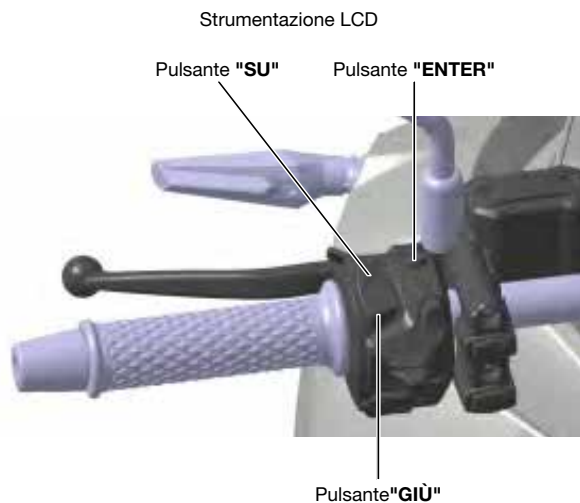

Il veicolo è dotato di un blocchetto comandi sinistro contenente i tasti necessari per agire sulla strumentazione, accedere al menù principale e alle impostazioni di personalizzazione della strumentazione.

Esso è costituito dai seguenti tasti:

SU La freccia permette di spostare il cursore verso l' alto

GIÙ La freccia permette di spostare il cursore verso il basso

ENTER Indica la conferma dell'operazione

Le operazioni effettuate tramite il comando opzioni di navigazione strumentazione variano in base alla durata della pressione dei pulsanti.

ATTENZIONE!

- La pressione breve dei tasti è di circa 0,5 secondi.
- La pressione lunga dei tasti è di circa 3 secondi.

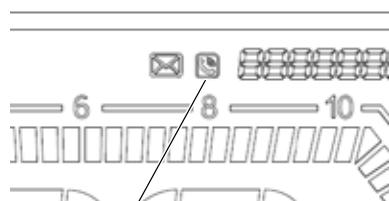
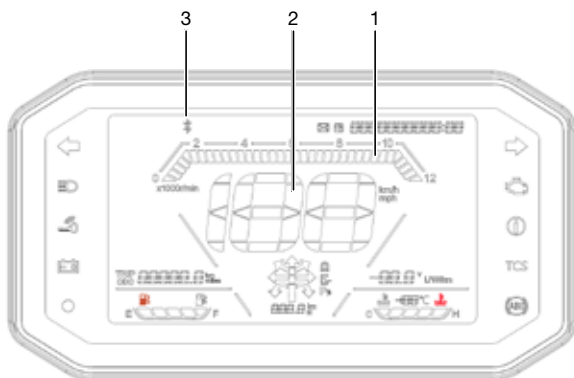

Chiamate in entrata

1) CONTAGIRI

Indica il numero di giri al minuto del motore (il valore di ogni barra è da moltiplicare per 1000 giri).

2) TACHIMETRO

Indica la velocità in km/ora o mph (miglia all'ora).

3) INDICATORE BLUETOOTH E CHIAMATA IN ENTRATA

L'indicatore Bluetooth si accende solo dopo aver connesso il proprio smartphone alla strumentazione.

Per effettuare la procedura di accoppiamento è necessario accendere il Bluetooth del proprio smartphone, selezionare tra i dispositivi disponibili quello relativo al proprio veicolo **VOGE**; esso sarà riconoscibile in quanto le prime 4 cifre saranno **VOGE-XXXXXX**.

La connessione Bluetooth permette anche di ricevere chiamate in entrata e sarà visibile in strumentazione il numero di telefono del contatto che sta effettuando la chiamata.

ATTENZIONE!

- Per dispositivi Android dopo aver effettuato l'abbinamento Bluetooth telefono, è necessario dare il consenso nelle impostazioni del proprio smartphone per accedere alla rubrica telefonica e alle chiamate. Qualora venga negato

INFORMAZIONI

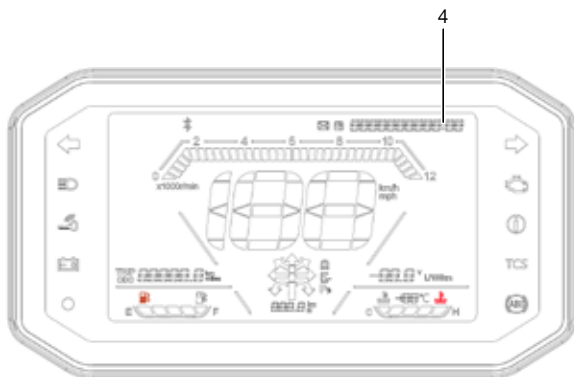

Consenso accesso rubrica e chiamate (dispositivi Android)

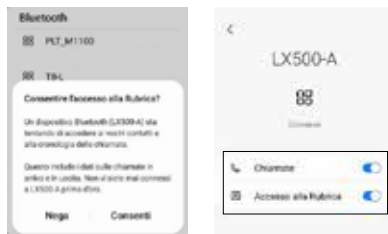

tale consenso, sulla strumentazione non verrà riconosciuto il contatto telefonico e non apparirà alcuna chiamata in entrata.

- Se non appare il numero di telefono sia per dispositivi Apple sia per Android, provare a dissociare il bluetooth sul telefono e successivamente riassociarlo.

4) INDICATORE ORA

Indica l'ora (in ore e minuti) quando la chiave di avviamento è su "ON".

Regolazione ora

Premere a lungo il tasto "ENTER": l'impostazione ora inizierà a lampeggiare, premere entro 3 secondi brevemente il pulsante "SU" o "GIÙ" per aumentare o diminuire le ore. Premere brevemente il tasto "ENTER" per confermare l'ora scelta e passare all'impostazione dei minuti: il valore dei minuti inizierà a lampeggiare, premere quindi brevemente il pulsante "SU" o "GIÙ" per aumentare o diminuire i minuti. Premere brevemente pulsante "ENTER" finché non smette di lampeggiare per confermare.

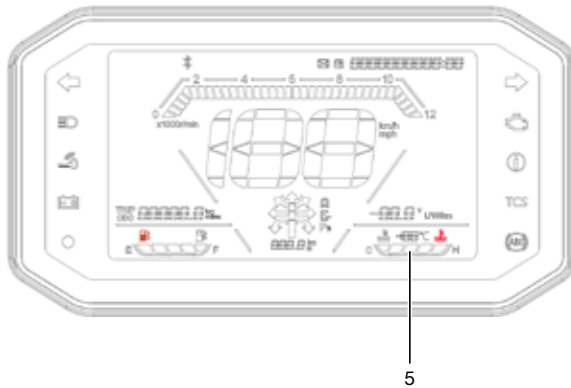

5) TEMPERATURA LIQUIDO REFRIGERANTE

Indica la temperatura del liquido refrigerante del motore quando la chiave è su "ON". Quando la temperatura supera i 120 °C la barra dell'indicatore diventa rossa e la relativa spia si accende.

Se la spia si accende arrestare il veicolo per lasciare raffreddare il motore e verificare il livello del liquido refrigerante.

Se il livello è basso rabboccare (per i dettagli fare riferimento alla sezione dedicata).

Se la spia si accende verificare anche se la griglia del radiatore sia ostruita da sabbia o fango. In tal caso:

- Ridurre il carico del veicolo per diminuire il calore generato dal motore;
- In caso di sosta per il traffico tenere il motore al minimo senza accelerare.

Se la spia rimane ancora accesa arrestare il motore e rivolgersi ad un'officina autorizzata **VOGE** per un controllo.

INFORMAZIONI

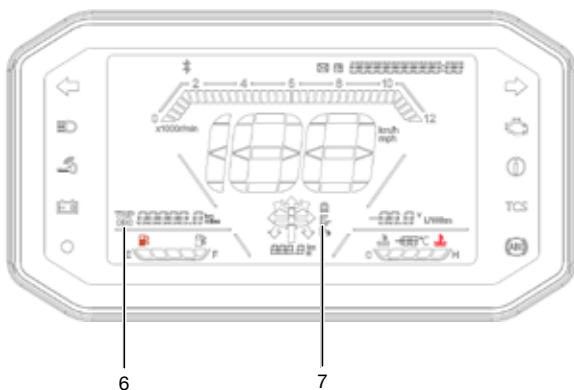

QRCODE VOGE GLOBAL App



6) CONTACHILOMETRI "ODO"/"TRIP"

Indica la distanza totale o parziale percorsa (in km o miglia mi).

Visualizzazione

Per visualizzare la distanza totale ("**ODO**") o parziale ("**TRIP**") premere brevemente il freccia "**GIÙ**" del blocchetto comandi sinistro.

In modalità "**ODO**" premere a lungo il pulsante "**GIÙ**" del blocchetto comando opzioni di navigazione per passare dalla visualizzazione metrica in km a quella imperiale in miglia e viceversa.

In modalità "**TRIP**" premere a lungo la freccia "**GIÙ**" per azzerare la distanza percorsa.

7) INDICATORE NAVIGAZIONE

VOGE SR2 ADV è dotata di sistema di navigazione di serie.

Per attivare la navigazione e accedere alle funzioni dedicate è necessario accendere il Bluetooth del proprio smartphone, connettersi al veicolo come spiegato a pag.17 e scaricare l'applicazione dedicata VOGE GLOBAL.

Per i dettagli relativi all'applicazione VOGE GLOBAL, fare riferimento al manuale dedicato presente nel QR CODE riportato a lato.

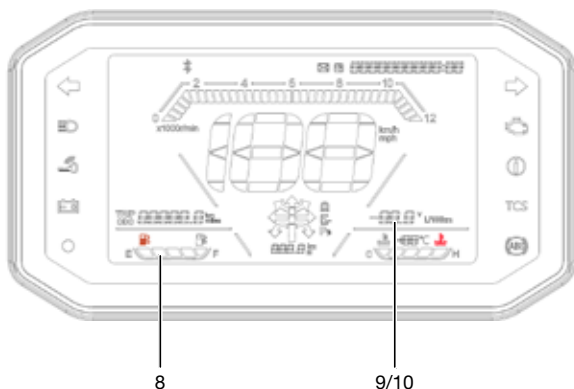

8) INDICATORE LIVELLO CARBURANTE

Mostra la quantità di carburante contenuta nel serbatoio che, in condizioni normali, è compresa tra la prima e la quinta barra (livelli "E" e "F"). Quando la spia "E" o la prima barra iniziano a lampeggiare rifornirsi al più presto di carburante.

Se l'indicatore "E" lampeggia continuamente durante la guida significa che sono rimasti circa tre litri di carburante nel serbatoio.

Un livello insufficiente di carburante può causare problemi di avviamento del motore e danni della pompa carburante.

9) INDICATORE TENSIONE BATTERIA

Indica la tensione istantanea della batteria (in Volt).

Premere brevemente la freccia "SU" per passare alla visualizzazione degli indicatori, Consumo medio carburante AVG.

10) INDICATORE CONSUMO MEDIO CARBURANTE AVG

Indica il consumo medio di carburante ogni 100 km (o ogni 100 miglia). Premere brevemente la freccia "SU" per passare alla visualizzazione degli indicatori Voltaggio batteria.

Azzeramento del consumo medio carburante "AVG"

Il valore del consumo medio di carburante si cancella azzerando il contachilometri parziale "TRIP" o disconnettendo la batteria.

INFORMAZIONI

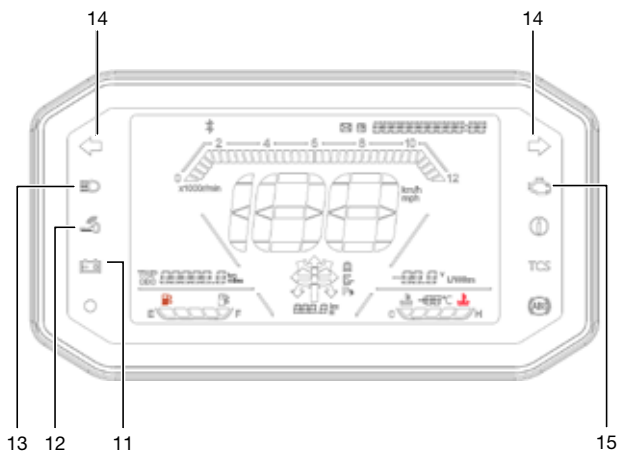

11) INDICATORE BATTERIA

La spia si accende per segnalare una scarsa tensione della batteria.

12) SPIA "KEY NOT FOUND"

La spia si accende se il veicolo non rileva la chiave.

13) SPIA ABBAGLIANTI

La spia si accende quando la luce abbagliante è in folle.

14) SPIA INDICATORI DI DIREZIONE

Lampeggia quando sono in funzione gli indicatori di direzione.

ATTENZIONE!

L'indicatore lampeggia con maggiore frequenza per segnalare un eventuale guasto della lampada che rimane spenta.

15) SPIA CONTROLLO MOTORE

All'avviamento la spia si accende per il controllo del funzionamento del motore. Se non si accende al check iniziale, rimane accesa dopo l'avviamento del veicolo o si accende

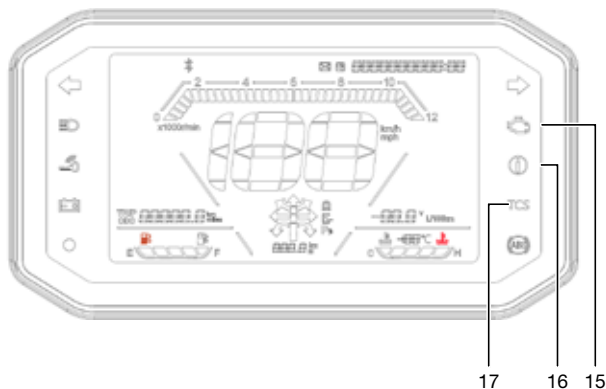

durante la guida rivolgersi ad un'officina autorizzata **VOGE** per un controllo prima possibile.

16) SPIA ERRORE DI SISTEMA

L'accensione della spia indica la presenza di un guasto al sistema di accensione e al relativo circuito elettrico. Nel caso in cui tale spia rimane accesa rivolgersi ad un'officina autorizzata **VOGE**.

17) SPIA "TCS"

VOGE SR2 ADV è dotata di TCS disinseribile.

All'avviamento la spia "**TCS**" inizia a lampeggiare lentamente; quando il veicolo supera la velocità di 6 km/h la spia si spegne automaticamente, ma il TCS è comunque attivo.

Premere il pulsante "**TCS**" (Sistema controllo trazione) situato sul blocchetto comandi sinistro per attivare o disattivare il TCS secondo le modalità qui di seguito indicate.

Durante la guida si possono verificare i seguenti casi:

- La spia TCS lampeggia: il TCS sta funzionando.
- La spia TCS è spenta il TCS non è in funzione, ma rimane comunque attivo.

INFORMAZIONI

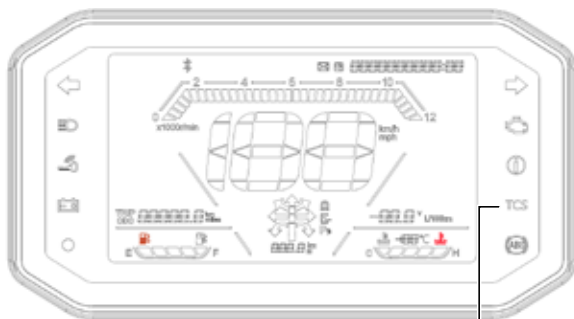

17

- La spia TCS si accende fissa: potrebbero esserci malfunzionamenti nel TCS.

In tal caso rivolgersi ad un'officina autorizzata **VOGE** per un controllo prima possibile.

Disattivazione

Il TCS non può essere spento durante la guida.

Per disattivare il TCS con il motore acceso è necessario:

- Arrestare il veicolo
- Tenere la chiave di avviamento su "**ON**" o tenere il motore al minimo.
- Spegner il TCS premendo sul comando TCS disattivo.
- A motore acceso se la spia TCS rimane fissa significa che il TCS è spento.

Per maggiori dettagli sul funzionamento del TCS fare riferimento alla relativa sezione.

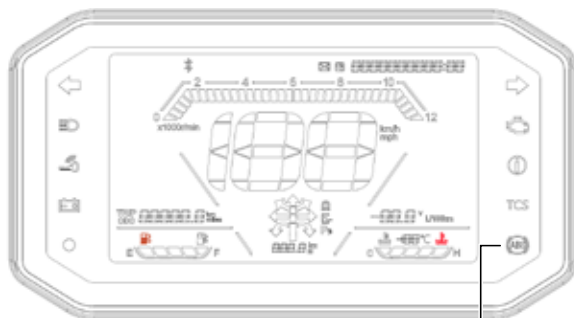

18

18) SPIA "ABS"

La spia si accende all'accensione per controllare il corretto funzionamento dell'impianto antibloccaggio (ABS) e si spegne quando si supera la velocità di 6 km/h.

Se la spia rimane accesa dopo l'avviamento o si accende durante la guida è possibile che l'ABS non funzioni correttamente e verrà disattivato.

ATTENZIONE!

- In caso di malfunzionamento della spia ABS recarsi quanto prima da un'officina autorizzata **VOGE**.
- Sempre in caso di malfunzionamento della spia ABS ricordarsi di prestare attenzione a non provocare il bloccaggio delle ruote durante frenate di emergenza.

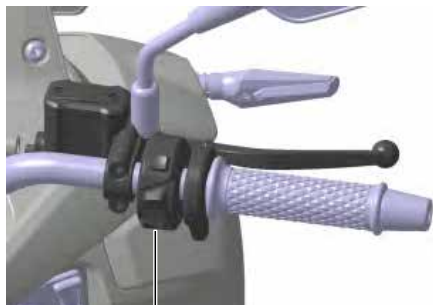

Pulsante di avviamento

1.6 COMANDI

LUCI SEMPRE ACCESE

Questo veicolo è dotato di un sistema di accensione automatica delle luci quando la strumentazione è attiva.

ATTENZIONE!

Non lasciare il veicolo acceso a motore spento per più di 3 minuti per evitare di scaricare la batteria.

PULSANTE DI AVVIAMENTO

 Per avviare il motore premere il pulsante di avviamento situato sul manubrio destro.

ATTENZIONE!

- Per le istruzioni da seguire nella fase di avviamento fare riferimento alla sezione dedicata
- Senza il telecomando non è possibile attivare il blocchetto multifunzione del veicolo. Prestare quindi molta attenzione a non perdere il telecomando e a conservarlo con cura.

Segnalazione di emergenza (HAZARD)

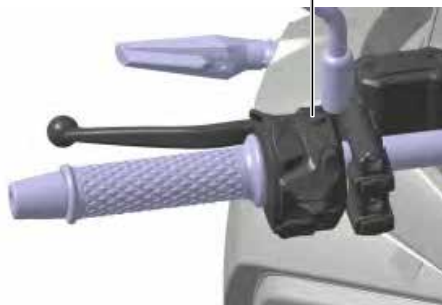

SEGNALAZIONE DI EMERGENZA (HAZARD)

⚠ Premendo il tasto gli indicatori di direzione anteriori e posteriori lampeggiano contemporaneamente.

Premendo il tasto nuovamente gli indicatori di direzione anteriori e posteriori si spengono contemporaneamente.

ATTENZIONE!

- Utilizzare questo comando quando si intendono segnalare particolari condizioni di emergenza.
- Il comando non si disattiva automaticamente. Non dimenticarlo acceso per non pregiudicare la sicurezza di marcia.
- Il comando non funziona qualora la strumentazione non sia attiva.
- Non utilizzare la segnalazione di emergenza a motore spento per più di 10 minuti per evitare di scaricare la batteria.

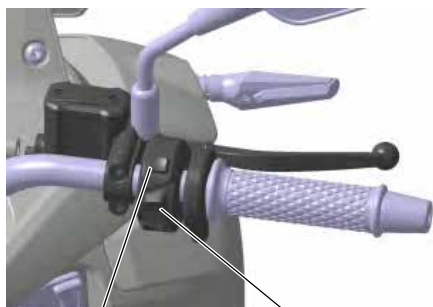

Pulsante TCS

Interruttore arresto motore

PULSANTE TCS

Premere a lungo il pulsante TCS per attivare o disattivare il sistema di controllo di trazione TCS.



Per i dettagli sulla funzione TCS fare riferimento alla sezione Uso.

INTERRUTTORE ARRESTO MOTORE

 Il motore non può funzionare



 Il motore può funzionare

ATTENZIONE!

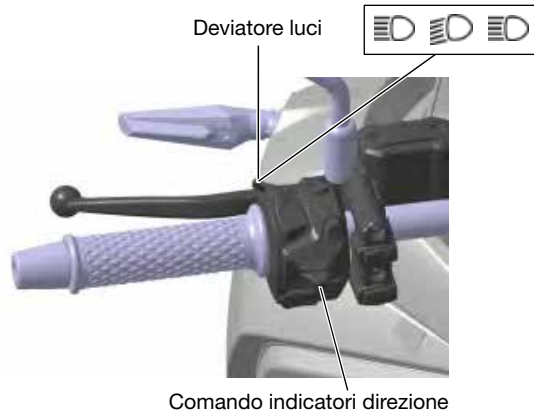
Normalmente l'interruttore deve essere nella posizione "" e deve essere posizionato su "" solo per spegnere il motore in caso d'emergenza.





DEVIATORE LUCE E FLASHER

-  Luce abbagliante: illumina la strada in profondità. Spingere in avanti il pulsante per attivare la funzione abbaglianti.
-  Luce anabbagliante: illumina la strada di fronte al veicolo.
-  Luce lampeggiante (passing): lampeggio diurno. Premere l'interruttore per il lampeggio.

COMANDO INDICATORI DI DIREZIONE (FRECCHE)

Azionare il comando per far lampeggiare gli indicatori di direzione.

-  per girare a destra
-  per girare a sinistra

Premere sulla leva del comando per disattivare gli indicatori di direzione.

ATTENZIONE!

La freccia non si disattiva automaticamente dopo aver effettuato la svolta.

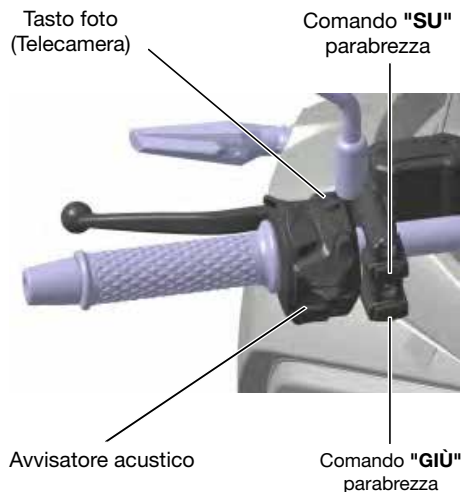

AVVISATORE ACUSTICO (CLACSON)

 Premere il pulsante per far suonare l'avvisatore acustico.

COMANDO REGOLAZIONE PARABREZZA

Azionare il comando per regolare l'altezza del parabrezza. Premere e mantenere premuto il comando "SU" per sollevare il parabrezza fino all'altezza desiderata. Premere e mantenere premuto il comando "GIÙ" per abbassare il parabrezza fino all'altezza desiderata.

TASTO FOTO (TELECAMERA)

Premere il pulsante per scattare una fotografia; per tutti i dettagli fare riferimento "REGISTRATORE DI GUIDA (TELECAMERA ANTERIORE)" a pagina 32.



1.7 DOTAZIONI

PRESA USB

Il veicolo è dotato di una presa a USB, situata nel vano portaoggetti sinistro utile per la ricarica di un dispositivo elettronico a bassa potenza, da effettuare solo se il motore è acceso.

Specifiche Uscita: DC 5V 1A

- a** Sollevare il tappo in gomma da sinistra a destra.
- b** Inserire la presa del carica batterie nel dispositivo elettronico e nell'apposita presa USB.

ATTENZIONE!

- Chiudere il tappo della presa se non viene utilizzata.
- Utilizzare la presa USB per la ricarica solo a motore acceso per evitare di scaricare la batteria del veicolo.
- Utilizzare la presa USB per la ricarica di un dispositivo elettronico compatibile con le specifiche della presa stessa per evitare danni all'impianto elettrico.
- Leggere attentamente le istruzioni del carica batterie del vostro dispositivo elettronico per non danneggiarlo. Eventuali danni causati al carica batterie non sono coperti da garanzia.

Fotocamera



REGISTRATORE DI GUIDA (TELECAMERA) ANTERIORE

Sfida SR2 ADV è dotato di un registratore di guida, la cui interfaccia si trova accanto alla batteria. Si consiglia di utilizzare una scheda micro SD non maggiore di 128 GB.

ATTENZIONE!

- Al primo utilizzo, la scheda micro SD deve essere necessariamente formattata con formattazione FAT32. Qualora il proprio sistema operativo non permetta tale operazione, scaricare gratuitamente uno degli appositi software di formattazione presenti online.
- Quando la scheda micro SD è piena, un' eventuale nuova registrazione video andrà a sostituire la precedente.
- La scheda di memoria micro SD deve essere preparata dall'utente stesso.
- Quando una scheda micro SD viene inserita, la registrazione inizia automaticamente e non è disinseribile. Premere il tasto scatto per scattare una fotografia.
- Se non si vuole effettuare una registrazione, togliere la scheda micro SD dalla sede.



Vano portaoggetti

Pulsante apertura vano

VANI PORTAOGGETTI

Sfida SR2 ADV è dotato di un vano portaoggetti, situato a sinistra del retro scudo. Premere sul pulsante situato nella parte superiore sinistra del vano e tirare forte per aprirlo.

Apertura sella



Tasto apertura sella

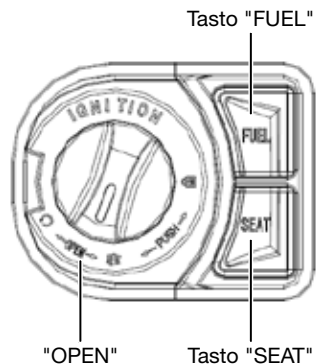

APERTURA SELLA

Accertarsi dapprima che la chiave keyless del telecomando sia nel raggio di azione del veicolo e procedere come segue.

Apertura

- Posizionare il veicolo sul cavalletto centrale dopo aver spento il motore.
- Ruotare il blocchetto multifunzione in posizione **"OPEN"**, premere il tasto **"SEAT"** situato in basso a destra del blocchetto multifunzione: la sella si aprirà automaticamente.
- Qualora si inseriscano oggetti all'interno del vano sella, assicurarsi di posizionarli all'interno dell'area: altrimenti non sarebbe possibile aprire la sella automaticamente tramite blocchetto multifunzione.

Chiusura

Riposizionare la sella nella sua sede e spingere verso il basso fino al completo sbloccaggio dei perni di chiusura.



Poggiapiedi passeggero



Poggiapiedi pilota

POGGIAPIEDI PASSEGGERO

Il veicolo è dotato di poggiapiedi passeggero richiudibile.

POGGIAPIEDI PILOTA

Il veicolo è dotato di poggiapiedi pilota direttamente ai lati della pedana.



Cavalletto centrale rialzato



Cavalletto centrale abbassato

CAVALLETTO CENTRALE

Per posizionare lo Scooter Sfida SR2 ADV sul cavalletto centrale, facendo leva con un piede sul cavalletto stesso, muovere il veicolo tenendolo con la mano destra sulla maniglia del passeggero e con la mano sinistra sul manubrio, preventivamente girato a sinistra.

ATTENZIONE!

- Assicurarsi che il cavalletto centrale sia perfettamente ritratto prima della partenza per evitare incidenti.
- Assicurarsi che la molla del cavalletto sia perfettamente funzionante per evitare che il cavalletto si possa abbassare durante la guida e causare incidenti.



Cavalletto laterale ritratto



Cavalletto laterale estratto

CAVALLETTO LATERALE

Il veicolo è dotato di un cavalletto laterale solo per soste su terreni solidi e in piano. Un interruttore interrompe il circuito di avviamento quando il cavalletto laterale è abbassato.

Come utilizzarlo

- a) Spegner il motore e scendere dal motociclo.
- b) Estrarre il cavalletto laterale e contemporaneamente appoggiare il motociclo sul cavalletto.
- c) Ruotare completamente il manubrio verso sinistra e assicurarsi che il veicolo sia stabile.

ATTENZIONE!

- In caso di parcheggio in salita posizionare il veicolo con la ruota anteriore verso la salita e inserire il freno di stazionamento.
- Il cavalletto laterale non è progettato per sostenere un carico oltre a quello del veicolo.
- Con il cavalletto laterale abbassato il motore non si avvia.
- Abbassando il cavalletto laterale il motore si spegne.
- Non lasciare il motociclo sul cavalletto laterale in zone di passaggio: il motociclo potrebbe cadere.

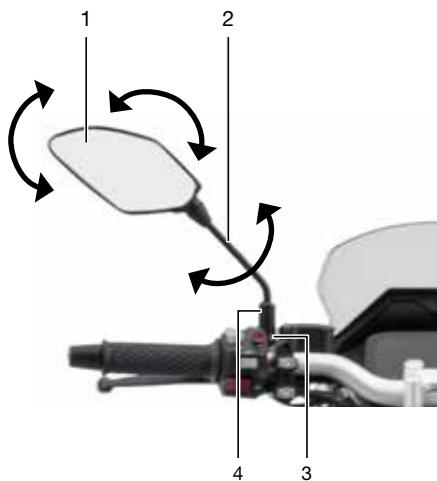

SPECCHI RETROVISORI

Sfida SR2 ADV è provvisto di specchi retrovisori che possono essere regolati in base alle esigenze di guida.

Regolazione specchio

È possibile regolare l'inclinazione dello specchio **(1)** manualmente finché non sia raggiunta la posizione ottimale.

Regolazione stelo

È possibile regolare l'inclinazione dello stelo di ogni specchio nel modo seguente:

- Estrarre il cappuccio di plastica **(4)**.
- Allentare il dado **(3)** per regolare lo stelo **(2)** in base alla posizione desiderata.
- Riavvitare il dado **(3)**.
- Rimontare il cappuccio di plastica **(4)**.

ATTENZIONE!

- Per motivi di sicurezza non effettuare la regolazione degli specchi durante la guida.
- Prima della partenza ricordarsi di regolare entrambi gli specchi nella posizione adeguata per consentire una perfetta visibilità durante la guida.



ACCESSORI E MODIFICHE

L'utilizzo di accessori non originali **VOGE** o modifiche al veicolo possono influire negativamente sulla sicurezza e sul funzionamento dello stesso.

VOGE non assume alcuna responsabilità riguardo a scelta, installazione ed uso di accessori non originali: i relativi danni conseguenti al veicolo non sono quindi coperti da garanzia.

Nel caso di installazione di un accessorio, accertarsi che esso:

- non copra i sistemi di illuminazione,
- non riduca la distanza dal suolo del veicolo o il suo angolo di inclinazione,
- non ostacoli il libero movimento delle sospensioni,
- non impedisca una corretta posizione di guida,
- non interferisca con l'uso di qualsiasi comando.

Si raccomanda la massima attenzione sia al sistema di fissaggio di eventuali accessori, sia a non superare il massimo carico ammissibile stabilito da **VOGE**.

In particolare guidare con molta cautela nel caso in cui sul vostro motociclo sia montato un parabrezza maggiorato: quest'ultimo genera delle forze aerodinamiche che possono influire sulla stabilità del veicolo; attenersi quindi alle indicazioni fornite dal costruttore del parabrezza stesso.

INFORMAZIONI



Sfida SR2 ADV

USO >

2.1 SICUREZZA DI GUIDA

Rilassarsi ed indossare abiti adeguati sono i punti chiave per una guida sicura.

Osservare le regole della circolazione stradale, concentrarsi nella guida ed avere prudenza è essenziale per prevenire incidenti. Essere in buone condizioni fisiche è fondamentale per controllare al meglio il veicolo.

Farmaci, droghe e alcool rendono rischiosa la guida.

ATTENZIONE!

Prima di porsi alla guida dello motocicletto effettuare i controlli pre guida.

EQUIPAGGIAMENTO

Indossare sempre indumenti adeguati. Allacciare i polsini per evitare che possano impigliarsi nelle leve dei freni. Indossare il casco ed allacciarlo correttamente. È consigliabile l'utilizzo di guanti protettivi di tipo motociclistico.

Il manubrio va impugnato saldamente con entrambe le mani. È molto pericoloso guidare lo motocicletto con una mano sola.

ATTENZIONE!

- Evitare di indossare abiti troppo larghi o lunghi per prevenire situazioni di pericolo.
- Non toccare la marmitta durante la guida e per almeno 10 minuti dopo aver spento il motore.
- Per evitare il pericolo di incendio non parcheggiare in prossimità di sostanze infiammabili o erba secca.



METODO DI GUIDA

Sedersi in una posizione corretta che permetta di controllare propriamente tutte le funzioni dello motociclo.

La sicurezza dei veicoli a due ruote è influenzata dalla posizione di guida. Il conducente deve occupare la parte centrale della sella. Una posizione troppo arretrata provoca un alleggerimento della ruota anteriore che può far sbandare il veicolo.

Evitare manovre brusche che potrebbero far perdere il controllo del veicolo.

Prestare la massima attenzione alle condizioni della strada. In caso di strade con buche ed ondulazioni del manto moderare la velocità ed evitare di irrigidirsi.

ATTENZIONE!

Il manubrio va sempre impugnato saldamente con entrambe le mani, come impone il Codice della Strada. È molto pericoloso, infatti, guidare il motociclo con una mano sola.

CARICO

Il comportamento del veicolo varia quando vengono trasportati oggetti. Un eccesso di carico può provocare oscillazioni dello sterzo e compromettere la sicurezza di guida.

Non superare mai i limiti di carico: un eccessivo carico può causare l'instabilità del veicolo.

ATTENZIONE!

- Non mettere alcun tipo di strofinaccio tra la carrozzeria ed il motore perché farebbe surriscaldare il motore.
 - Non trasportare oggetti al di fuori degli spazi predisposti per evitare incidenti o danni alla carrozzeria.
-



Poggiapiedi passeggero chiuso

TRASPORTO PASSEGGERO

Per il trasporto di un passeggero utilizzare esclusivamente la parte posteriore della sella.

Ricordarsi che il conducente ha la responsabilità di istruire il passeggero sulle modalità di salita e discesa dal veicolo. Inoltre il guidatore è il primo a salire e l'ultimo a scendere dal veicolo al fine di regolare la stabilità e l'equilibrio del veicolo stesso.

Salita

- Il conducente, dopo essere salito sul veicolo tiene entrambi i piedi a terra per mantenere il veicolo in equilibrio.
- Il passeggero sale sempre dal lato sinistro del veicolo.

Discesa

- Il conducente, dopo aver arrestato il veicolo, tiene entrambi i piedi appoggiati a terra per mantenere il veicolo in equilibrio.
- Il passeggero scende sempre dal lato sinistro muovendosi con cautela per non sbilanciare il veicolo.

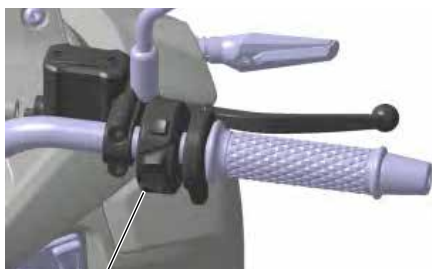

Pulsante di avviamento

Interruttore di accensione

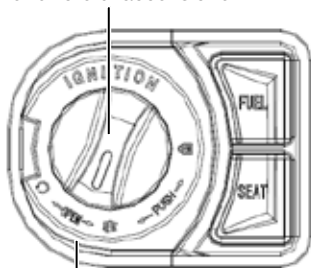

Blocchetto multifunzione

2.2 AVVIAMENTO

AVVIAMENTO ELETTRICO

- a) Salire sul veicolo dal lato sinistro e sedersi in posizione sicura e confortevole. Mantenere entrambi i piedi al suolo per non perdere l'equilibrio.
- b) Sollevare il cavalletto laterale.
- c) Assicurarsi che l'interruttore di arresto motore sia su "O" e che il telecomando KEYLESS sia nel raggio di azione.
- d) Premere l'interruttore di accensione: la cornice luminosa esterna dell'interruttore di accensione si accenderà
- e) Ruotare l'interruttore di accensione in senso orario per 2 scatti in posizione di accensione "O" : il quadro strumenti si accenderà automaticamente.
- f) Tirare la leva freno destra o sinistra e premere il pulsante di avviamento per avviare il veicolo.

Questo modello è dotato di iniezione elettronica. Per avviare il motore non è necessario ruotare il comando dell'acceleratore.

ATTENZIONE!

- Rilasciare il pulsante di avviamento nell'istante in cui il motore si avvia.



- Non premere il pulsante di avviamento quando il motore è in funzione, altrimenti il motore potrebbe danneggiarsi.

Per evitare di scaricare la batteria non tenere premuto il pulsante di avviamento per più di 5 secondi consecutivi.

Se il motore non parte entro 5 secondi, rilasciare il pulsante ed attendere 10 secondi circa prima di riprovare ad avviare il motore.

ATTENZIONE!

- Con il cavalletto laterale estratto il motore non può essere avviato.
 - Assicurarsi che il cavalletto laterale sia completamente chiuso prima della partenza.
 - I gas di scarico sono altamente tossici. Non avviare mai il veicolo in locali chiusi o non ben ventilati.
-

2.3 GUIDA

1) Togliere lo scooter dal cavalletto centrale

Dopo aver verificato che il freno di stazionamento sia disattivato mantenere tirata la leva del freno posteriore e spingere dal lato sinistro il veicolo in avanti per farlo scendere dal cavalletto centrale.

Il cavalletto centrale si richiude automaticamente.

ATTENZIONE!

Questo modello è equipaggiato con una frizione automatica, non accelerare pertanto sino al momento di partire.

2) Salire sullo scooter

Salire sullo scooter dal lato sinistro e sedersi in posizione sicura e confortevole. Mantenere il piede sinistro al suolo per non perdere l'equilibrio.

ATTENZIONE!

Mantenere tirata la leva del freno posteriore fino al momento della partenza.

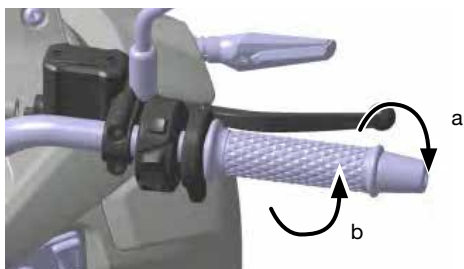

3) Accelerare dolcemente

Rilasciare la leva del freno e ruotare leggermente la manopola dell'acceleratore per mettere in movimento lo scooter.

ATTENZIONE!

Accelerare con la dovuta gradualità per non perdere il controllo dello scooter.

a) **Rotazione** La velocità aumenta.

Alla partenza o in prossimità di una salita ruotare la manopola gradualmente per aumentare la potenza erogata dal motore.

b) **Ritorno** La velocità diminuisce.

In caso di emergenza il ritorno va effettuato il più rapidamente possibile.

Guidare con prudenza

Prima di immettersi nel traffico accendere gli indicatori di direzione e controllare che non sopraggiungano altri veicoli. Una guida corretta prolunga la vita del vostro veicolo.

- Scaldare il motore prima di partire e moderare la velocità a motore freddo.
- Non accelerare bruscamente.

- Non guidare per lunghi tratti a velocità massima.

- Evitare frenate brusche o sterzate improvvise.

Se usati bruscamente i freni possono far bloccare le ruote del veicolo e causare una situazione di pericolo.

Frenate brusche e sterzate improvvise possono essere causa di scivolate.

- Fare attenzione quando la strada è bagnata.

L'aderenza su una strada bagnata è minore che su una strada asciutta e lo spazio di frenata aumenta. Moderare la velocità e prestare la massima attenzione.

- Moderare la velocità in discesa.

In discesa rilasciare l'acceleratore e ridurre la velocità con leggere frenate intermittenti.

ATTENZIONE!

Evitare l'uso prolungato dei freni, che possono surriscaldarsi e perdere di efficienza.



2.4 COME FERMARSI

1) In prossimità del punto di fermata.

Azionare gli indicatori di direzione, controllare che non stiano sopraggiungendo altri veicoli e fermare il veicolo dolcemente. Per fermarsi rilasciare la manopola dell'acceleratore e frenare dolcemente con entrambi i freni.

2) Quando il veicolo è fermo.

Disinserire gli indicatori di direzione e premere il pulsante per spegnere il motore.

3) Parcheggio.

Scendere dal lato sinistro del veicolo ed estrarre il cavalletto laterale.

Parcheggiare sempre il motociclo su superfici piane ed in posizione tale da non intralciare il traffico. Il veicolo potrebbe cadere se parcheggiato su superfici sconnesse o cedevoli.

4) Bloccare lo sterzo.

Assicurarsi che lo sterzo sia effettivamente bloccato.

5) Accorgimenti parcheggio.

L'esposizione ai raggi solari, producendo in alcuni casi un forte calore, può danneggiare la strumentazione e la vernice delle plastiche.

Piccoli accorgimenti possono evitare questo inconveniente:

a) Se possibile, non parcheggiate il veicolo di fronte al sole.

- b)** Se necessario, quando il veicolo è parcheggiato al sole, coprire la strumentazione con un panno in modo da proteggerla dai raggi solari.

ATTENZIONE!

- Il danneggiamento di strumentazioni, plastiche, ecc. dovuto al montaggio di parabrezza non originali non è coperto da garanzia.
 - Eventuali danni al veicolo dovuti ad un mancato rispetto degli accorgimenti qui specificati non sono coperti da garanzia.
-



2.5 SISTEMA ANTIBLOCCAGGIO ABS

L'ABS è concepito per prevenire il bloccaggio di entrambe le ruote quando si frena applicando e interrompendo la forza frenante a brevi intervalli.

Quando l'ABS è in funzione (a velocità maggiori di 6 km/h circa) è normale avvertire pulsazioni sulle leve del freno: proseguire normalmente l'azione frenante.

ATTENZIONE!

- L'ABS non può compensare condizioni avverse della strada: in caso di liquidi o manto irregolare gli spazi di arresto possono essere superiori a quelli di un sistema tradizionale.
- L'ABS non può controllare il bloccaggio se la ruota scivola lateralmente: quando si sta curvando limitare la forza frenante od evitare di frenare riducendo la velocità prima di entrare in curva.
- L'uso di pneumatici non raccomandati può causare il malfunzionamento dell'ABS e, di conseguenza, un allungamento imprevedibile degli spazi di arresto.
- Quando il voltaggio della batteria è molto basso o se si interrompe l'alimentazione elettrica l'ABS non funziona: in tal caso la spia lampeggerà.

- In caso di malfunzionamento ricordarsi di prestare attenzione a non provocare il bloccaggio delle ruote durante frenate di emergenza. Rivolgersi al più presto ad un' officina autorizzata **VOGE**.
-



2.6 SISTEMA CONTROLLO TRAZIONE TCS

Il TCS è concepito per supportare il veicolo a mantenere la trazione in situazioni particolari (fondo sdruciolevole, ghiaccio, bagnato,...).

Se i sensori rilevano uno slittamento della ruota posteriore il TCS interviene regolando l'erogazione della potenza del motore fino al ripristino della trazione.

È quindi possibile notare variazioni nella risposta del motore o nel rumore di scarico.

- Il TCS si accenderà automaticamente al riavvio del motore.
- Disattivare il TCS se il veicolo si blocca nel fango, nella sabbia o su altre superfici stradali molto scivolose.
- Il TCS non funziona e la relativa spia si accenderà in caso di malfunzionamento o scaricamento della batteria.
- Quando il veicolo si trova sul cavalletto centrale e il TCS è attivo, non aprire completamente l'acceleratore a lungo per evitare di bagnare la candela o che la spia TCS rimanga accesa a causa del malfunzionamento rilevato.

ATTENZIONE!

- Il TCS non sostituisce una guida appropriata in caso di

particolari condizioni. Il TCS infatti non può impedire la perdita di trazione o lo slittamento della ruota anteriore entrando in curva a velocità eccessiva o accelerando con grande inclinazione del motoveicolo in frenata.

- Analogamente in caso di superfici scivolose procedere con molta cautela.
 - Usare solo pneumatici come da specifiche riportate sul libretto di circolazione. L'uso di pneumatici di dimensioni diverse può causare un funzionamento scorretto del TCS e quindi situazioni pericolose
-



2.7 RODAGGIO

Il periodo di rodaggio è molto importante per l'affidabilità e la durata del veicolo. Seguire scrupolosamente quanto riportato:

- a) Durante i primi 500 km non richiedere mai le massime prestazioni del motore, non utilizzare più di 1/2 dell'acceleratore, evitare lunghe percorrenze a velocità elevata ed in salita, soprattutto con il passeggero.
- b) Dai 500 ai 1000 km non sorpassare mai i 2/3 di apertura del gas.
- c) Dopo i 1000 km aumentare progressivamente la velocità fino ad ottenere le massime prestazioni.

ATTENZIONE!

- Assicurarsi di cambiare l'olio motore secondo la periodicità specificata nella tavola di manutenzione.
- Durante la fase di rodaggio il motore deve assestarsi e trovare quindi l'accoppiamento idoneo dei vari elementi, può essere normale un consumo di olio più elevato dello standard; controllare con maggior frequenza il livello dell'olio motore di quanto indicato nella tabella di manutenzione del veicolo.

MANUTENZIONE



Sfida SR2 ADV

MANUTENZIONE >

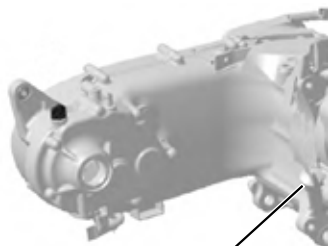

Astina controllo olio

Astina controllo olio

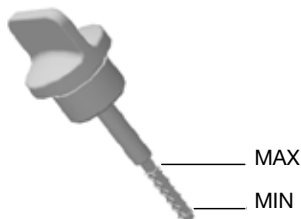

3.1 CONTROLLI PRE GUIDA

È bene abituarsi ad effettuare una breve ispezione dello motocicletto prima di mettersi alla guida. Questo controllo quotidiano, oltre ad essere fondamentale per la sicurezza, può evitare danni al veicolo. Se si riscontra qualche anomalia contattare un punto di assistenza **VOGE** appena possibile.

CONTROLLO OLIO MOTORE

- a) Scaldare il motore per 3-5 minuti, spegnerlo e attendere 2-3 minuti mantenendo il veicolo in posizione verticale rispetto al terreno.
- b) Sul lato destro del veicolo svitare l'astina di controllo del livello dell'olio.
- c) Pulire il campo di misura dell'astina con un panno asciutto.
- d) Inserire l'astina di controllo nell'apertura di riempimento olio senza tuttavia avvitarla; togliere l'astina e leggere il livello dell'olio.
- e) Se il livello dell'olio è al di sotto della tacca MIN rabboccare l'olio motore fino al livello nominale. Se il livello dell'olio è al di sopra della tacca MAX far correggere il livello dell'olio da un concessionario **VOGE**.
- f) Inserire l'astina di controllo del livello dell'olio e serrarla manualmente.

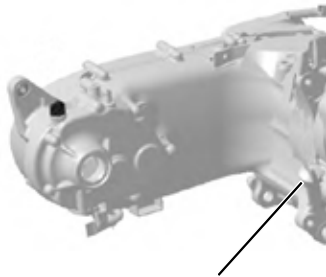

Tappo carico olio

RABBOCCO OLIO MOTORE

- a) Scaldare il motore per 3-5 minuti, spegnerlo e attendere 2-3 minuti mantenendo il veicolo in posizione verticale rispetto al terreno.
- b) Dopo aver svitato e tolto il tappo di carico olio, rabboccare il lubrificante, inserire l'astina senza avvitarla e verificare che sia al livello corretto.
- c) Inserire l'astina di controllo del livello dell'olio e serrarla manualmente

ATTENZIONE!

- Far attenzione a non ustionarsi durante il controllo.
- Non superare il livello massimo durante il rabbocco. Un eccesso di olio può causare malfunzionamenti e danneggiamento del motore.
- Il livello dell'olio risulta errato se il motociclo viene parcheggiato su una superficie non piana o se il motore è caldo.
- **È a cura del proprietario controllare periodicamente il livello dell'olio motore e rabboccare se necessario. Un normale consumo di olio può comportare un livello insufficiente anche se i tagliandi sono regolarmente eseguiti.**

Olio consigliato

Si consiglia di utilizzare esclusivamente olio motore:
ACT-PRO! EVO SYNT 10W-40 (specifiche JASO MA2, API SL/
SM).

ATTENZIONE!

- Utilizzare olio di qualità non sufficiente provoca perdite di prestazioni e nei casi più gravi danneggiamento del motore.
 - Avarie meccaniche provocate dall'uso di olio non adeguato non sono coperte da garanzia.
-

Tappo serbatoio carburante



Tasto "FUEL"

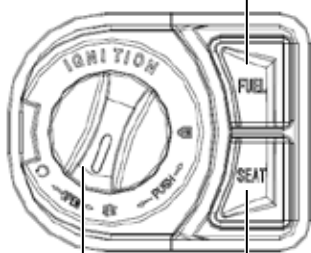

Interruttore di accensione

Tasto "SEAT"

RIFORNIMENTO DI CARBURANTE

- a) Posizionare il veicolo sul cavalletto centrale dopo aver spento il motore.
- b) Ruotare l'interruttore di accensione in posizione **"OPEN"** premere il tasto **"FUEL"** situato a destra del blocchetto multifunzione: il coperchio del tappo serbatoio carburante si aprirà automaticamente.
- c) Ruotare il tappo serbatoio carburante in senso orario e quindi sollevarlo per aprirlo e procedere al rifornimento carburante.
- d) Terminato il rifornimento carburante, riposizionare il tappo del serbatoio nella sua sede, ruotarlo in senso antiorario per chiuderlo e abbassare il coperchio del tappo serbatoio carburante.

Utilizzare sempre il veicolo in un luogo sufficientemente aerato. Non riempire di benzina il serbatoio oltre il livello massimo.

ATTENZIONE!

- Durante il rifornimento fare molta attenzione a non ustionarsi: il carburante è infatti facilmente infiammabile ed esplosivo.
- Il veicolo è compatibile con carburante E5, cioè composto da massimo il 5% di etanolo, come indicato su apposita etichetta.

MANUTENZIONE

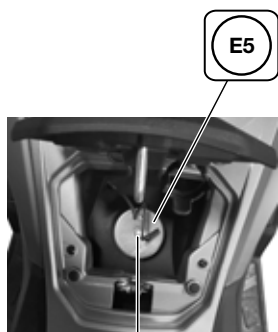

Tappo serbatoio carburante

- L'utilizzo di carburante non conforme alle specifiche del costruttore comporta l'esclusione dalla garanzia.
- Non utilizzare acqua in pressione sul tappo carburante per evitare che l'acqua entri nel serbatoio.
- Fare attenzione a non far cadere il carburante sulla vernice del motociclo: in caso pulire immediatamente.
- Se l'indicatore "E" lampeggia continuamente durante la guida significa che sono rimasti circa tre litri di carburante nel serbatoio; rifornirsi al più presto di carburante.
- Un livello insufficiente di carburante può causare problemi di avviamento del motore e danni della pompa carburante.

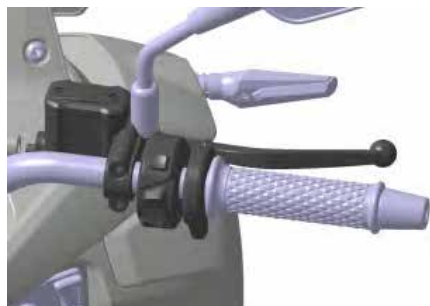

2 ÷ 6 mm

CONTROLLO ACCELERATORE

Controllare che la manopola dell'acceleratore presenti un gioco libero di 2÷6 mm.

Controllare inoltre che l'apertura sia scorrevole e che la chiusura sia totale ed automatica in tutte le posizioni dello sterzo.

ATTENZIONE!

Il mancato ritorno automatico dell'acceleratore può causare situazioni di pericolo e cadute.

Se necessario registrare il comando dell'acceleratore.

Per tutti i dettagli fare riferimento al paragrafo "**Regolazione acceleratore**" a pagina 80.

CONTROLLO STERZO

Muovere il manubrio in avanti, indietro, verso destra e verso sinistra, controllare che non ci siano giochi o parti non fissate correttamente.

Verificare che lo sterzo ruoti liberamente.

Se viene riscontrata qualche anomalia contattare un punto di assistenza **VOGE** per un controllo .

Finestra controllo olio freni



CONTROLLO AMMORTIZZATORI

Controllare le condizioni degli ammortizzatori anteriori e posteriore premendo verso il basso il manubrio e la sella ripetutamente.

Verificare che gli ammortizzatori non siano troppo cedevoli o poco progressivi.

Controllare eventuali rumori anomali.

CONTROLLO FRENI

Livello liquido freni a disco anteriore e posteriore.

- Mantenere il manubrio in posizione orizzontale e controllare che il livello del liquido nel serbatoio sia compreso tra il massimo e il minimo indicati.
- Se il livello nel serbatoio è prossimo al minimo controllare visivamente l'usura delle pastiglie del freno. Nel caso le pastiglie non siano usurate potrebbero esserci delle perdite nel circuito idraulico. Contattare al più presto un punto di assistenza **VOGE** per un'ispezione.

Rabbocco e sostituzione liquido freno a disco

Rivolgersi ad un'officina autorizzata **VOGE**.

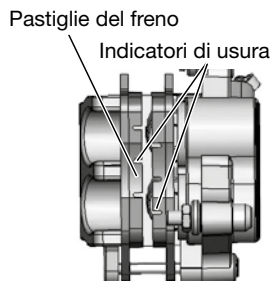

Freno anteriore

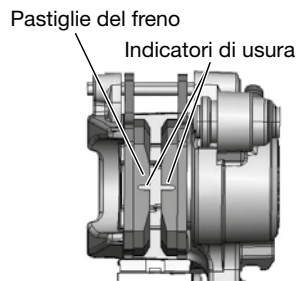

Freno posteriore

CONTROLLO USURA PASTIGLIE FRENO

Controllare visivamente lo stato di usura delle pastiglie. Le pastiglie sono da sostituire se non sono più visibili gli indicatori di usura presenti sulle stesse.

ATTENZIONE!

- Per la sostituzione delle pastiglie freno rivolgersi ad una officina autorizzata VOGÉ.
- Dopo aver sostituito le pastiglie freno azionare più volte la leva freno allo scopo di riposizionare le pastiglie.

Serbatoio liquido refrigerante

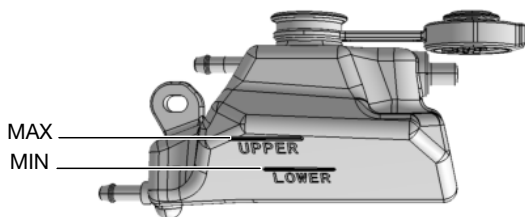

Finestrina di controllo liquido refrigerante

CONTROLLO LIQUIDO REFRIGERANTE

- a) Parcheggiare il veicolo in piano mantenendolo verticale.
- b) Controllare che nel serbatoio il livello del liquido sia compreso tra il livello massimo e quello minimo (visibile dal lato destro del veicolo, dal basso).

Nel caso il livello sia inferiore al minimo procedere al rabbocco di liquido refrigerante.

Data la complessità dell'operazione, rivolgersi a un'officina autorizzata **VOGE**.

ATTENZIONE!

- Se il livello del liquido continua a calare nonostante periodici rabbocchi contattare un'officina **VOGE** per un controllo.



Controllo specchi retrovisori

CONTROLLO LUCE DI ARRESTO

- Accendere la strumentazione.
- Tirare la leva freno anteriore e posteriore alternativamente e verificare che la luce si accenda.
- Controllare che il fanale posteriore non sia danneggiato o sporco.

CONTROLLO INDICATORI DI DIREZIONE

- Premere il pulsante di accensione.
- Agire sul comando degli indicatori e verificare che le frecce di destra e di sinistra lampeggino.

CONTROLLO SPECCHI RETROVISORI

Sedersi sulla sella e regolare gli specchi in modo da avere una corretta visione alle spalle.

Verificare che gli specchi non siano danneggiati o sporchi.

Per tutti i dettagli di regolazione fare riferimento al paragrafo "**Specchi retrovisori**" a **pagina 38**.



Controllo usura pneumatici

CONTROLLO PNEUMATICI

Controllare la pressione con un manometro. La misura va effettuata quando il pneumatico è freddo.

Pressione pneumatici

Ruota anteriore: 2,25 bar (solo pilota)
2,25 bar (pilota e passeggero)

Ruota posteriore: 2,25 bar (solo pilota)
2,25 bar (pilota e passeggero)

- Controllare che nel battistrada dei pneumatici non siano rimasti frammenti metallici, chiodi o ghiaia. Eventualmente rimuoverli.
- Controllare lo stato di usura. Sostituire il pneumatico se presenta usura eccessiva od irregolare.

ATTENZIONE!

Pressione non corretta, usura eccessiva od irregolare del pneumatico riducono la stabilità del veicolo.



Vite regolazione faro anteriore



Regolazione faro anteriore

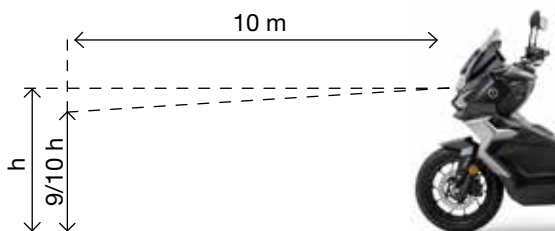

CONTROLLO FANALI

A motore acceso verificare il corretto funzionamento delle luci di posizione anteriore e posteriore, del proiettore abbagliante ed anabbagliante, della luce targa.

Controllare inoltre che i fanali non siano danneggiati o sporchi.

Regolazione del proiettore anteriore

Sedersi sul veicolo alla distanza di 10 metri da una parete. Accendere il proiettore anabbagliante e misurare l'altezza massima della zona illuminata.

- valore standard altezza da terra: 9/10 dell'altezza totale.

Per la regolazione agire sull'apposita vite di regolazione situata sul retro del proiettore stesso, accessibile dal basso con un cacciavite a croce.

Regolare i fari anabbaglianti ruotando il cacciavite in senso orario per abbassare il fascio luminoso e in senso antiorario per alzarlo.

Regolare i fari abbaglianti ruotando il cacciavite in senso orario per accendere il fascio luminoso e in senso antiorario per spegnerlo.

In caso di dubbi rivolgersi a un'officina autorizzata **VOGE**.

CONTROLLO CONTACHILOMETRI

A strumentazione accesa, verificare che il contachilometri ed il tachimetro funzionino correttamente.

CONTROLLO AVVISATORE ACUSTICO

A strumentazione accesa, premere il pulsante dell'avvisatore acustico e verificarne il corretto funzionamento.

CONTROLLO GENERALE

Osservare il motociclo e verificare che non ci siano danni evidenti a parti meccaniche, che il rumore e la fumosità allo scarico non siano eccessivi e che non siano presenti rumori anormali.



3.2 MANUTENZIONE PERIODICA



- Per assicurare una guida sicura e confortevole è necessario effettuare con scrupolo le operazioni di manutenzione periodica illustrate.
- Se il motociclo non viene utilizzato per un lungo periodo è necessario effettuare un controllo generale al momento di rimmetterlo in funzione.
- Si raccomanda inoltre di effettuare la prima ispezione secondo la periodicità specificata nella tavola di manutenzione o entro il primo mese.

ATTENZIONE!

- Rivolgere la massima attenzione alla sicurezza personale durante le operazioni di manutenzione.
- Porre il motociclo sul cavalletto centrale e sul piano.
- Utilizzare utensili adeguati per le operazioni previste.
- Operare sempre a motore spento.
- Dopo essere stato spento il motore rimane caldo per molto tempo. Fare attenzione a non scottarsi.

LUBRIFICAZIONE GENERALE

Provvedere periodicamente alla lubrificazione di tutte le parti in scorrimento tra loro.

PULIZIA

Pulire spesso il veicolo per evitare che l'accumulo di polvere o sporco danneggi la funzionalità dei singoli componenti.

ATTENZIONE!

- Fare attenzione che i detergenti usati per la pulizia e il lavaggio del veicolo non contengano agenti chimici dannosi per la vernice della carrozzeria.
- Se il veicolo non viene utilizzato per un periodo di tempo piuttosto lungo, prima della partenza controllare la funzionalità di ogni parte e procedere alla lubrificazione. Solo dopo aver effettuato tali controlli, avviare il motore.



ISPEZIONE FILTRO ARIA

Polvere e sporco nel filtro aria causano perdita di prestazioni, aumento del consumo e delle emissioni inquinanti. Aprire la scatola filtro aria situata sopra il motore e controllare lo stato dell'elemento filtrante. Pulirlo o sostituirlo secondo quanto indicato nella tavola di manutenzione.

Pulizia

- a) Rimuovere le 9 viti presenti sul coperchio..
- b) Rimuovere l'elemento filtrante e pulirlo con aria compressa.
- c) Installare in senso inverso allo smontaggio.

ATTENZIONE!

- Non utilizzare benzina per la pulizia del filtro aria perché facilmente infiammabile.
- Se il filtro aria non è installato propriamente il motore aspira polvere e sporcia. Questo pregiudica la durata del motore nel tempo.

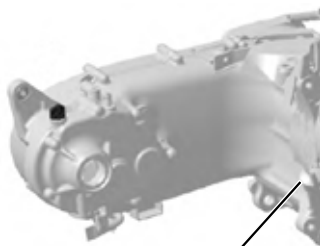

Astina controllo olio (1)

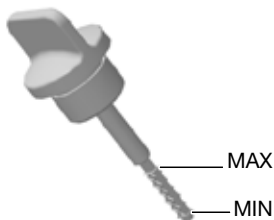

Astina controllo olio (1)

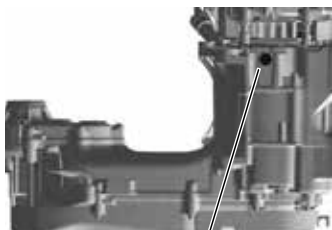

Vite di drenaggio



Rondella
Vite di drenaggio

SOSTITUZIONE OLIO MOTORE

Poiché la sostituzione dell'olio motore potrebbe risultare piuttosto difficoltosa ad un operatore inesperto, si consiglia di rivolgersi ad un'officina autorizzata **VOGE**.

Nel caso si intenda procedere comunque, seguire attentamente le istruzioni qui riportate.

Sostituire l'olio motore alle scadenze indicate nella tabella di manutenzione.

Quantità olio motore

Alla sostituzione: 0,8 litri.

Sostituzione olio

- a) Parcheggiare il veicolo in piano sul cavalletto laterale.
- b) Togliere l'astina di controllo (1).
- c) Mettere un recipiente sotto le viti di drenaggio per raccogliere l'olio esausto (la vite di drenaggio si trova sotto il motore sul lato destro).
- d) Rimuovere la vite di drenaggio e la relativa rondella per far defluire l'olio. L'olio fuoriesce più facilmente a motore caldo.
- e) Pulire la vite di drenaggio e la relativa rondella e reinstallarle serrandole con cura con coppia di serraggio di 25~30 Nm (2,5~ 3,0 kgm) .

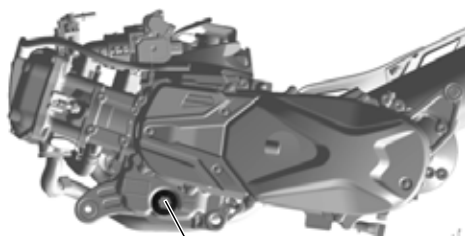

Filtro olio e relativo tappo

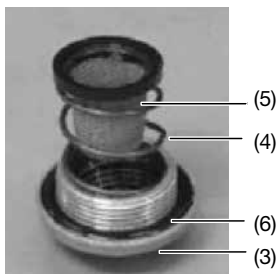

Filtro olio (5)

- f)** Mettere un recipiente sotto il carter motore destro e rimuovere il tappo del filtro a reticella **(3)**; la molla **(4)** ed il filtro stesso **(5)** usciranno dalla loro sede dopo aver rimosso il tappo.
- g)** Pulire il filtro a reticella.
- h)** Verificare che l'O-ring **(6)** sia in buone condizioni.
- i)** Installare il filtro a reticella **(5)**, la molla **(4)**, l'O-ring **(6)** ed il tappo **(3)** serrandolo con cura con coppia di serraggio di 20-25 Nm (2,0-2,5 kgm).
- j)** Rabboccare il quantitativo corretto di olio motore ACT-PRO! EVO SYNT 10W-40 (specifiche JASO MA2, API SL/SM). Controllare il livello come indicato nella sezione dedicata.
- k)** Reinsерire e serrare a mano l'astina di controllo **(1)**.
- l)** Scaldare il motore. Ricontrollare il livello dell'olio dopo aver spento e raffreddato il motore. Assicurarsi che non ci siano perdite di olio.

ATTENZIONE!

- Attenzione a non ustionarsi con l'olio bollente durante le operazioni.
- Non disperdere gli olii esausti nell'ambiente.



Astina controllo olio trasmissione

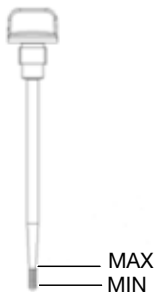

MAX
MIN



Vite di scarico (1)

Rondella (2)

SOSTITUZIONE OLIO TRASMISSIONE

Sostituire l'olio della trasmissione alle scadenze indicate nella tavola di manutenzione.

Utilizzare olio per trasmissioni:

ACT-PRO! GEAR TECH 80W-90 (specifiche API GL-4/ GL5).

- a) Parcheggiare il veicolo su un terreno piano.
- b) Mettere un recipiente sotto il carter sinistro per raccogliere l'olio esausto.
- c) Rimuovere la vite di scarico (1) e la rondella (2) e scaricare l'olio.
- d) Pulire la vite di scarico e rimontarla, dopo aver inserito l'apposita rondella, avvitandola con cura (coppia di serraggio 18 - 22 Nm (1,8 - 2,2 kgm)).
- e) Utilizzando una siringa graduata inserire la corretta quantità di olio e controllare il livello dell'olio assicurandosi che non vi siano perdite.



Vite di scarico (1)

Rondella (2)

ATTENZIONE!

- Nel caso in cui la vite di scarico o la rondella siano danneggiate sostituirle con una nuova.
- Assicurarsi che nessun oggetto entri inavvertitamente nel carter trasmissione.

Quantità olio trasmissione

Sostituzione: 0,12 litri.

Specifiche olio

ACT-PRO! GEAR TECH 80W-90 (specifiche API GL-4/ GL5).

ATTENZIONE!

- Non disperdere olii esausti nell'ambiente.
- È necessario sostituire l'olio della trasmissione con maggiore frequenza rispetto a quanto indicato nella tavola di manutenzione qualora si guidi spesso su strade bagnate, su lunghe distanze o con carico elevato.

Gioco libero acceleratore: 2-6 mm

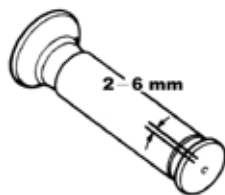

Controdado (3) Vite di regolazione (2) Manicotto in gomma (1)



REGOLAZIONE ACCELERATORE

Nel caso in cui la manopola dell'acceleratore non presenti un gioco libero di 2-6 mm (come indicato nella sezione dedicata) è necessaria la regolazione come di seguito descritto:

- a) Fare scorrere il manicotto di gomma **(1)** per scoprire la vite di regolazione **(2)**.
- b) Allentare il controdado **(3)**.
- c) Ruotare la vite di regolazione **(2)** fino ad ottenere il corretto gioco libero.
- d) Serrare il controdado **(3)** e reinstallare il manicotto di gomma **(1)**.

ATTENZIONE!

- Assicurarsi che, con il veicolo sul cavalletto laterale, si verifichi il ritorno automatico della manopola dell'acceleratore anche ruotando lo sterzo nelle varie posizioni, garantendo così il minimo del motore.
- Il mancato ritorno automatico dell'acceleratore può causare situazioni di pericolo e cadute.

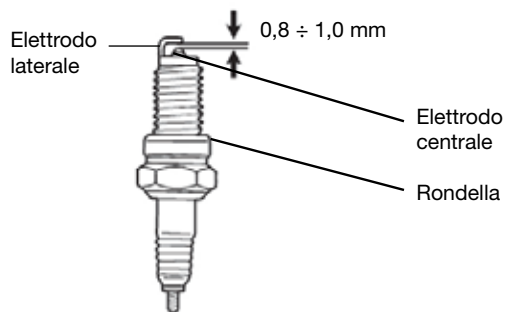

ISPEZIONE CANDELE

Per l'ispezione candele, per la complessità delle operazioni e per motivi di sicurezza, è necessario rivolgersi ad un'officina autorizzata **VOGE**.

Specifiche candela

NGK CPR8EA 9

Distanza elettrodi: 0,8 ÷ 1,0 mm



Vano batteria



Sportello
ispezione batteria chiuso



Vano
ispezione batteria

ISPEZIONE BATTERIA

Questo veicolo adotta una batteria di tipo sigillato che non richiede rabbocchi di acqua distillata e si trova sul lato destro del veicolo.

ATTENZIONE!

- Non togliere mai i tappi degli elettrodi.
- La batteria genera gas esplosivi. Tenerla quindi lontano da fiamme e scintille.
- All'interno della batteria è contenuto un acido. Tenerla fuori dalla portata di bambini e maneggiarla con prudenza.

Pulizia terminali

- a) Accedere ai terminali della batteria rimuovendo l'apposito sportello di ispezione nel vano sottosella.
- b) Controllare lo stato dei terminali. Se i terminali sono ossidati smontare la batteria e pulirli con una spazzola metallica.
- c) Dopo aver pulito i terminali applicarvi un leggero strato di grasso prima di rimontare la batteria.

Dopo la reinstallazione della batteria aspettare un minuto prima di avviare il motore per consentire l'inizializzazione dell'impianto elettrico.



Vano batteria

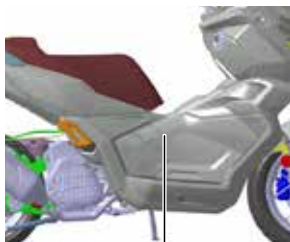

Batteria

ATTENZIONE!

- Spegnerne la strumentazione prima di accedere alla batteria.
- Quando la batteria viene smontata il terminale negativo (verde) va scollegato prima di quello positivo (rosso), quando viene rimontata va collegato prima il positivo.
- Serrare propriamente i dadi dei terminali.

Conservazione della batteria

La batteria tende naturalmente a scaricarsi se non viene periodicamente caricata. Inoltre quando si scarica completamente avvengono all'interno della batteria reazioni chimiche che la danneggiano in modo irreparabile.

ATTENZIONE!

- In caso il veicolo non venga utilizzato per più di 15 giorni la batteria va smontata, caricata mensilmente e conservata in un luogo fresco. Se la batteria viene lasciata sul veicolo scollegare l'elettrodo negativo.
- Se il veicolo viene tenuto inutilizzato per lunghi periodi senza prendere adeguate precauzioni la batteria si danneggia. Tale danno non è coperto da garanzia.



Vano portafusibili



Scatola fusibili

SOSTITUZIONE FUSIBILI

La scatola fusibili si trova sul lato sinistro del veicolo. Spegnerne la strumentazione prima di controllare se il fusibile è bruciato.

Per le specifiche tecniche fare riferimento a quanto riportato sui fusibili stessi e sostituire sempre con fusibili equivalenti.

Sostituzione

- Ricercare la causa che ha fatto bruciare il fusibile prima di sostituirlo.
- Aprire il vano portafusibili (uno nel vano batteria e uno dietro il fianchetto laterale sinistro) e rimuovere il fusibile. I fusibili di riserva sono invece nel vano batteria.
- Utilizzare sempre ricambi originali quando si sostituiscono componenti elettrici.
- Far attenzione a non far scorrere acqua nel vano fusibili quando si lava il veicolo.

ATTENZIONE!

- Dopo aver installato il fusibile controllare che i terminali non siano laschi, causa questa di malfunzionamenti dell'impianto elettrico.



- Fusibili con caratteristiche diverse da quelle indicate possono causare danni e elettrico.



Connettore strumento di diagnosi

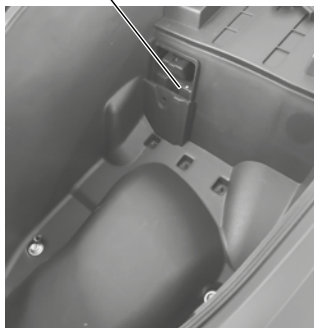

CONNETTORE DIAGNOSI SISTEMA ALIMENTAZIONE

Il connettore di diagnosi è situato nel vano sottosella; servirà all'officina autorizzata **VOGE** per l'ispezione del sistema di alimentazione ad iniezione.

3.3 IN CASO DI GUASTO

Nel caso si verificasse qualsiasi tipo di problema o irregolarità nel funzionamento del veicolo è buona norma recarsi tempestivamente presso un punto di assistenza **VOGE** dove sono disponibili i ricambi originali **VOGE** che assicurano un livello di qualità adatto al veicolo (oltre alla validità della garanzia).



Sfida SR2 ADV

MANUTENZIONE



Sfida SR2 ADV

	Specifiche	A primi 1000 km	TIPO A ogni 6000 km o ogni anno	TIPO B ogni 12000 km	Ispezioni pre-guida
Olio motore controllo		•	CONTROLLARE OGNI 500 KM		•
Olio motore sostituzione	0,8L (**)	S	S	S	
Filtro olio a reticella		•	•	•	•
Olio trasmissione	0,12 L (**)	S		S	•
Candela	NGK CPR8EA9			S	
Iniezione elettronica				•	
Cavo acceleratore		•	•	•	•
Filtro aria*			•	S	
Gioco valvole	Asp. 0.06-0.08mm Sc. 0.14-0.16 mm		•	•	
Liquido refrigerante	Organico 0,50 L	•	Sostituire ogni 2 anni		•
Cinghia trasmissione			•	S	
Filtro CVT			•	•	
Frizione			•	•	
Fluido freni	DOT4**	•	Sostituire ogni 2 anni		•
Freni		•	•	•	•
Viti e dadi		•	•	•	
Cuscinetti di sterzo		•	•	•	•
Pneumatici		•	•	•	•
Batteria	12V 8Ah	•	•	•	•

(•) Controllo. Inclusa anche pulizia, registrazione, riparazione o sostituzione,
 (S) Sostituzione, (*) Sostituire più spesso se il veicolo viene utilizzato su strade polverose
 (**) Per le specifiche complete fare riferimento al manuale di Uso e Manutenzione
 In caso di dubbio contattare un punto di assistenza VOGÉ appena possibile

MANUTENZIONE



INDICE ANALITICO >

INDICE ANALITICO

A

- Accessori e modifiche, 39
- Apertura sella, 33
- Avviamento, 46
- Avviamento elettrico, 46
- Avvisatore acustico (clacson), 30

C

- Carico, 44
- Cavalletto centrale , 36
- Cavalletto laterale, 37
- Comandi , 26
- Comando indicatori di direzione (frecce), 29
- Comando regolazione parabrezza, 30
- Come fermarsi, 51
- Connettore diagnosi sistema alimentazione, 85
- Controlli pre guida, 60
- Controllo acceleratore, 65
- Controllo ammortizzatori, 66
- Controllo avvisatore acustico, 72
- Controllo contachilometri, 72
- Controllo fanali, 71
- Controllo freni, 66
- Controllo generale, 72
- Controllo indicatori di direzione, 69

- Controllo liquido refrigerante, 68
- Controllo luce di arresto, 69
- Controllo olio motore, 60
- Controllo pneumatici, 70
- Controllo specchi retrovisori, 69
- Controllo sterzo, 65
- Controllo usura pastiglie freno, 67

D

- Deviatore luce e flasher, 29
- Dotazioni , 31

E

- Equipaggiamento, 42
- Etichette, 14

G

- Gruppo strumentazione, 15
- Guida, 48

I

- Identificazione del veicolo, 6
- In caso di guasto, 86
- Indice analitico, 91
- Informazioni, 5
- Interruttore arresto motore, 28



Ispezione batteria, 82
Ispezione candele, 81
Ispezione filtro aria, 75

L

Lubrificazione generale, 74
Luci sempre accese, 26

M

Manutenzione, 59
Manutenzione periodica, 73
Metodo di guida, 43

N

Numero di motore, 7
Numero di telaio, 6

P

Particolari, 8
Poggiapiedi passeggero, 35
Poggiapiedi pilota, 35
Presa usb, 31
Pulizia, 74
Pulsante di avviamento, 26
Pulsante TCS, 28

R

Rabbocco olio motore, 61
Registratore di guida (telecamera) anteriore, 32
Regolazione acceleratore, 80
Rifornimento di carburante, 63
Rodaggio, 57

S

Segnalazione di emergenza (hazard), 27
Sicurezza di guida , 42
Sistema antibloccaggio ABS, 53
Sistema controllo trazione TCS, 55
Sistema keyless, 10
Sostituzione fusibili, 84
Sostituzione olio motore, 76
Sostituzione olio trasmissione, 78
Specchi retrovisori, 38

T

Tasto foto, 30
Trasporto passeggero, 45

U

Uso, 41

V



Seguici su   